

2D Masażer Lędźwiowy – Instrukcja Obsługi

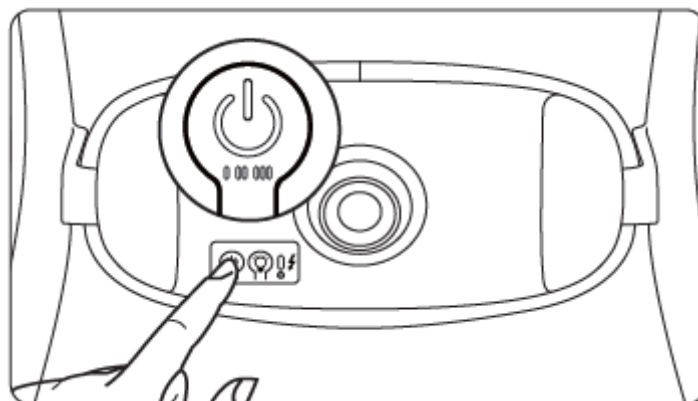

1. Przycisk zasilania i regulacji prędkości

- **Włączanie/wyłączanie:** Przytrzymaj przycisk przez 3 sekundy, aby aktywować lub dezaktywować funkcję masażu.
- **Regulacja prędkości:** Podczas pracy krótko naciśnij przycisk, aby przetęczać między trzema poziomami prędkości.
- **Uwaga:** Urządzenie automatycznie zmienia kierunek obrotów przy przetęczeniu na kolejny poziom prędkości.

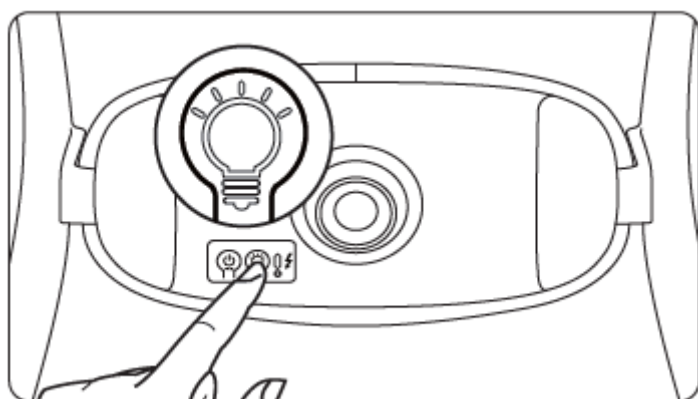

2. Przycisk oświetlenia LED

- Krótkie naciśnięcie włącza/wyłącza dekoracyjne światło LED podczas pracy.
 - **Uwaga:** Oświetlenie pełni wyłącznie funkcję dekoracyjną.
-

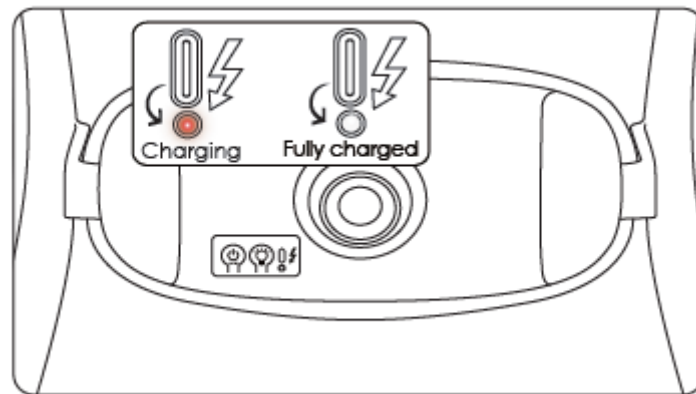

3. Instrukcja ładowania

- **Bateria:** Wbudowany akumulator 2000 mAh.
- **Ładowarka:** Używaj ładowarki 5V/2A z wejściem USB C.
- **Czas ładowania:** 4,5 godziny do pełnego naładowania.
- **Wskaźnik ładowania:**
 - Czerwona dioda – trwa ładowanie
 - Biała dioda – urządzenie w pełni naładowane

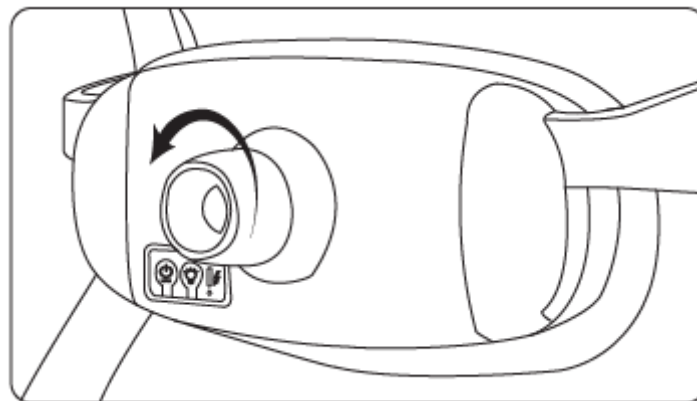

4. Pokrętko regulacji głębokości masażu

- Obracaj pokrętko w lewo/prawo, aby regulować głębokość masażu.
- **Wskazówka:** Reguluj głębokość podczas pracy urządzenia, aby dopasować intensywność masażu.

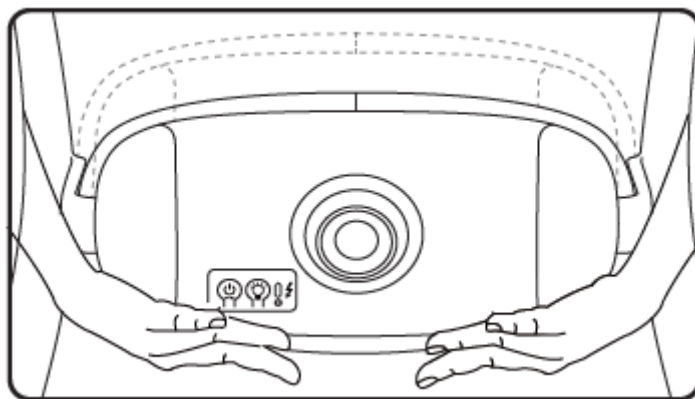

5. Regulacja wysokości

- **Podnoszenie:** Unieś urządzenie obiema rękami równomiernie, aż osiągniesz optymalną wysokość dopasowaną do krzywizny lędźwi.
 - **Reset:** Unieś podparcie lędźwiowe do maksimum, następnie zsuń je do najniższej pozycji. Wtedy możesz ponownie ustawiać wysokość.
-

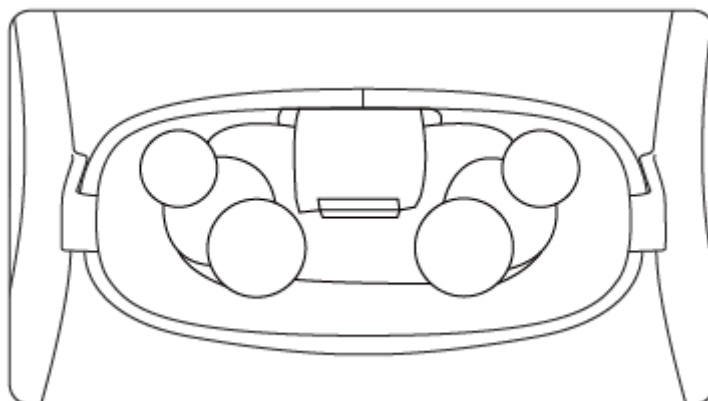

6. Czas trwania sesji masażu

- Jedna sesja masażu trwa **15 minut**.
- Aby uruchomić kolejną sesję, ponownie naciśnij przycisk zasilania zgodnie z punktem 1.