

TUNE

TUNE - 139Y-MESH4-BL418



A. Seat height adjustment:

- to raise the seat, stand up from the chair and move the lever to the upper position
- to lower the seat, sit on the chair and move the lever to the upper position

B. Backrest angle adjustment:

- push lever up to unlock backrest. Tilt to the desired position and move the lever down to lock.

C. Armrest height adjustment:

- adjust the height of the armrests by pressing the button on the outer side, raising or lowering the armrest

D. Adjusting the angle of the overlays:

- adjust the position of the overlays by turning right-left

E. Adjusting the extension of the armrests:

- adjust armrest overlays extension by sliding the pad front to back

F. Seat depth adjustment:

- pull the drawer lever located under the right side of the seat to adjust the forward or backward position.

G. Lumbar support depth adjustment:

- while sitting on the seat, grab the knobs at the back of the backrest and then rotate to adjust the depth of the lumbar support

H. Backrest height adjustment

- hold backrest by both sides and pull up, one step at a time to desired high, pull it as far up as possible and lower it

I. Adjusting the height of the head restraint (applies to model 139 only):

- adjust the height by holding both sides of the headrest and pulling up or down to the desired height.

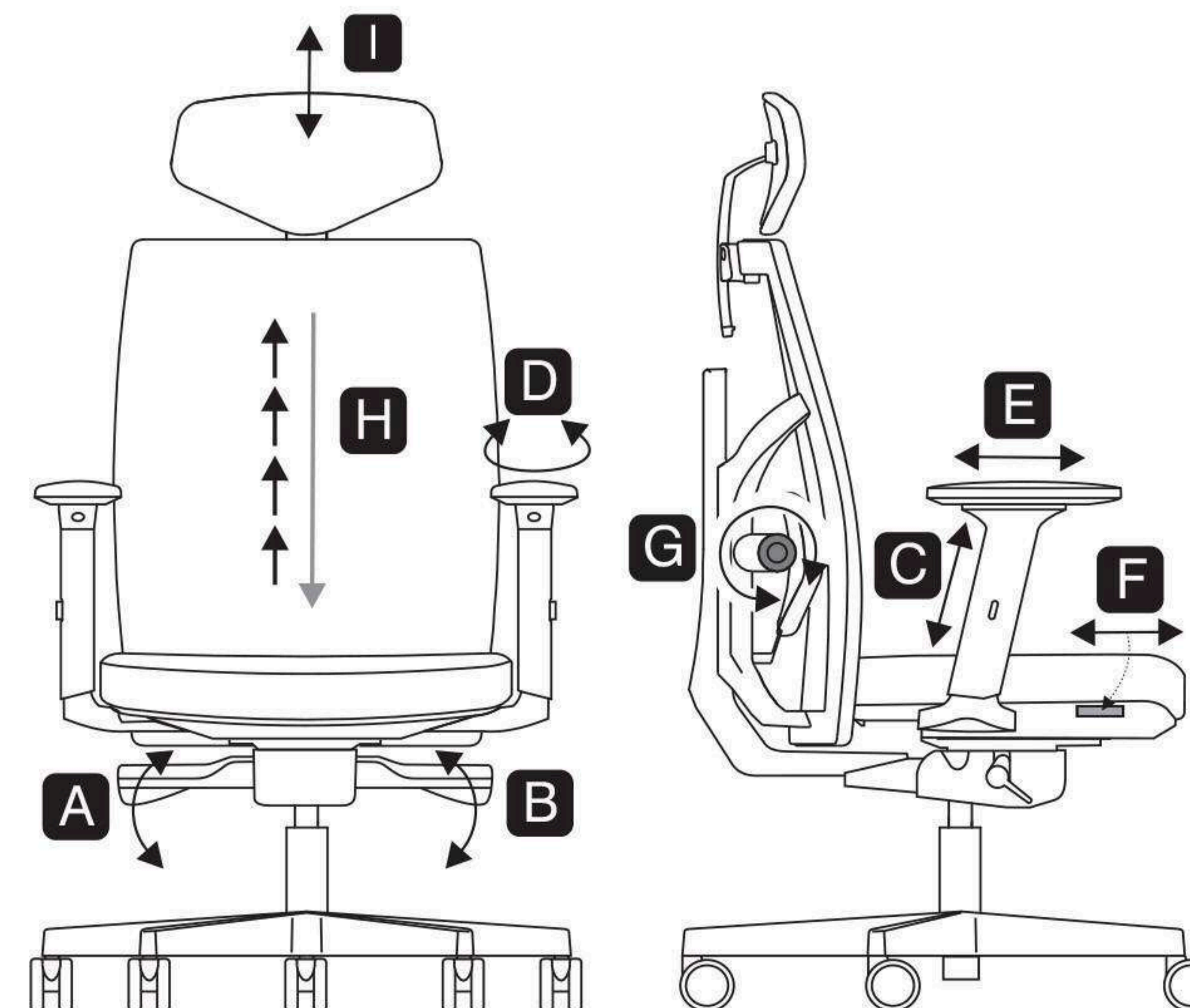

PL

A. Regulacja wysokości siedziska:

- w celu podniesienia siedziska wstań z fotela i ustaw dźwignię w górnej pozycji
- aby obniżyć siedzisko, usiądź na fotelu i ustaw dźwignię w górnej pozycji.

B. Regulacja kąta oparcia:

- przesun dźwignię w górę, aby odblokować oparcie. Odchyl do żądanej pozycji i przesun dźwignię w dół, aby zablokować.

C. Regulacja wysokości podłokietników:

- wysokość podłokietników ustawisz, wciskając przycisk po zewnętrznej stronie, podnosząc lub opuszczając podłokietnik.

D. Regulacja kąta nachylenia nakładek:

- pozycja nakładek ustawisz poprzez obracanie w prawo-lewo.

E. Regulacja wysunięcia nakładek podłokietników:

- ustaw wysunięcie nakładek, przesuważ je od przodu do tyłu.

F. Regulacja głębokości siedziska:

- pociągnij dźwignię szufladkową znajdującą się pod prawą stroną siedziska, aby wyregulować pozycję do przodu lub do tyłu.

G. Regulacja głębokości podparcia lędźwiowego:

- siedząc na fotelu, chwyć pokrętła z tyłu oparcia, a następnie obróć, aby wyregulować głębokość podparcia lędźwiowego.

H. Regulacja wysokości oparcia:

- chwyć oparcie po obu stronach i pociągnij do góry, stopniowo aż do żądanej wysokości, pociągnij oparcie maksymalnie do góry i opuść je.

I. Regulacja wysokości zagłówka (dotyczy tylko modelu 139):

- wyreguluj wysokość, przytrzymując obie strony zagłówka i pociągając w górę lub w dół do żądanej wysokości.

DE

A. Einstellung der Sitzhöhe:

- Um den Sitz anzuheben, stehen Sie vom Sitz auf und bewegen den Hebel in die obere Position.
- Um den Sitz abzusenken, setzen Sie sich auf den Sitz und bewegen Sie den Hebel in die obere Position.

B. Einstellung des Rückenlehnenwinkels:

- Bewegen Sie den Hebel nach oben, um die Rückenlehne zu entriegeln. Neigen Sie die Rückenlehne in die gewünschte Position und bewegen Sie den Hebel zum Verriegeln nach unten.

C. Einstellen der Höhe der Armlehnen:

- Stellen Sie die Höhe der Armlehnen ein, indem Sie den Knopf an der Außenseite drücken und die Armlehne anheben oder absenken.

D. Einstellen des Winkels der Auflagen:

- Sie stellen die Position der Auflagen ein, indem Sie sie im Uhrzeigersinn nach links drehen.

E. Einstellen der Verlängerung der Armlehnenpolster:

- Sie stellen die Ausdehnung der Polster ein, indem Sie sie von vorne nach hinten bewegen.

F. Einstellung der Sitztiefe:

- Ziehen Sie den Schubladenhebel, der sich unter der rechten Seite des Sitzes befindet, um die Position nach vorne oder hinten zu verstellen.

G. Einstellen der Tiefe der Lendenwirbelstütze:

- Fassen Sie die Knöpfe an der Rückseite der Rückenlehne, während Sie auf dem Sitz sitzen, und drehen Sie sie, um die Tiefe der Lendenwirbelstütze einzustellen.

H. Höhenverstellung der Rückenlehne

- Die Rückenlehne an beiden Seiten fassen und nach oben ziehen, schrittweise bis zur gewünschten Höhe, die Rückenlehne so hoch wie möglich ziehen und wieder absenken.

I. Einstellung der Höhe der Kopfstütze (gilt nur für Modell 139):

- Stellen Sie die Höhe ein, indem Sie die Kopfstütze an beiden Seiten fassen und nach oben oder unten in die gewünschte Höhe ziehen.

HU

A. Az ülésmagasság beállítása:

- Az ülés megemeléséhez álljon fel az ülésből, és mozgassa a kart a felső állásba.
- Az ülés leengedéséhez üljön az ülésre, és mozgassa a kart a felső állásba.

B. A háttámla dőlésszögének beállítása:

- A háttámla feloldásához mozgassa a kart felfelé. Döntse a kívánt helyzetbe, és a kart lefelé mozdítsa a reteszeléshez.

C. A kartámaszok magasságának beállítása:

- Állítsa be a karfák magasságát a külső oldalon lévő gomb megnyomásával, emelve vagy süllyesztve a karfát.

D. A párnák szögének beállítása:

- A betétek helyzetét az óramutató járásával megegyező balra fordításával állítja be.

E. A karfatámasz párnák meghosszabbításának beállítása:

- A párnák meghosszabbítását előlről hátrafelé történő mozgatásával állítja be.

F. Az ülés mélységének beállítása:

- Húzza meg az ülés jobb oldala alatt található fiókos kart az előre vagy hátra helyzet beállításához.

G. Az ágyéktámasz mélységének beállítása:

- Az ülésben ülve fogja meg a háttámla hátulján lévő gombokat, majd elforgatva állítsa be az ágyéktámasz mélységét.

H. A háttámla magasságának beállítása

- Fogja meg a háttámlát mindkét oldalon, és húzza felfelé, fokozatosan a kívánt magasságig, húzza a háttámlát a lehető legmagasabbra, majd engedje le.

I. A fejtámla magasságának beállítása (csak a 139-es modellre vonatkozik):

- Állítsa be a magasságot a fejtámla mindkét oldalát megfogva és felfelé vagy lefelé húzva a kívánt magasságig.

HR

A. Podešavanje visine sjedala:

- Da biste podigli sjedalo, ustanite sa sjedala i podesite ručicu u gornji položaj
- Da biste spustili sjedalo, sjednite u stolicu i podesite ručicu u gornji položaj.

B. Podešavanje kuta naslona:

- Pomaknite ručicu prema gore kako biste otključali naslon za leđa. Nagnite se u željeni položaj i pomaknite ručicu prema dolje za zaključavanje.

C. Podešavanje visine naslona za ruke:

- Visinu naslona za ruke možete podesiti pritiskom na gumb s vanjske strane, podizanjem ili spuštanjem naslona za ruke.

D. Podešavanje kuta nagiba slojeva:

- Položaj slojeva možete postaviti okretanjem udesno-lijevo.

E. Podešavanje produžetka jastučića naslona za ruke:

- Postavite proširenje sloja tako da ga pomaknete sprijeda prema natrag.

F. Podešavanje dubine sjedala:

- Povucite ručicu ladice koja se nalazi ispod desne strane sjedala kako biste podesili položaj naprijed ili natrag.

G. Podešavanje dubine lumbalne potpore:

- Dok sjedite u stolici, uhvatite gumbe na stražnjoj strani naslona, a zatim ih zakrenite kako biste prilagodili dubinu lumbalne potpore.

H. Podešavanje visine naslona:

- Uхватite naslon s obje strane i povucite prema gore, postupno do željene visine, povucite naslon do kraja i spustite ga.

I. Namještanje visine naslona za glavu (odnosi se samo na model 139):

- Podesite visinu držeći obje strane naslona za glavu i povlačeći gore ili dolje na željenu visinu.